

# ◇ MAKOBA **MULTICRACKER®**

## MC15

Die perfekte Lösung  
für die moderne Mühlentechnik

- ◇ Bis zu 11 t/h Durchsatz
- ◇ Bis zu 80% Energieeinsparung
- ◇ minimaler Feinanteil

### Vorteile:

- ◇ schonende, effiziente Verarbeitung wertvoller Rohstoffe
- ◇ homogenes Mahlergebnis
- ◇ keine Erwärmung des Materials
- ◇ Staubdichtes Mahlwerk
- ◇ kompakte Bauweise, kleine Stellfläche
- ◇ SPS-fähige Integration



AUCH IN  
EDELSTAHL

### STANDARD-AUSSTATTUNG

Manuelle, stufenlose Verstellung des Mahlspalts  
Inkl. einer Crackereinheit / Mahlwerk  
Staubdichtes Mahlwerk  
Fremdkörperschutz durch Federtechnik  
Schneller Wechsel der Crackereinheit  
Crackerscheibenprofil nach Wahl  
EG-konform, ATEX zertifizierte Crackereinheit

### IDEALE ANWENDUNGSGEBIETE

Getreide  
Hülsenfrüchte  
Saaten  
Extraktionsschrot  
Kräuter/Tees  
Arzneien  
Chemiekalien

...und vieles mehr

### TECHNISCHE DATEN

Einlass: DN 250 (andere verfügbar)  
Auslass: DN 250 (andere verfügbar)  
Abmaße: (siehe Abbildung)  
Antriebsleistung: 2x 7,5 kW  
Gewicht: 580 kg

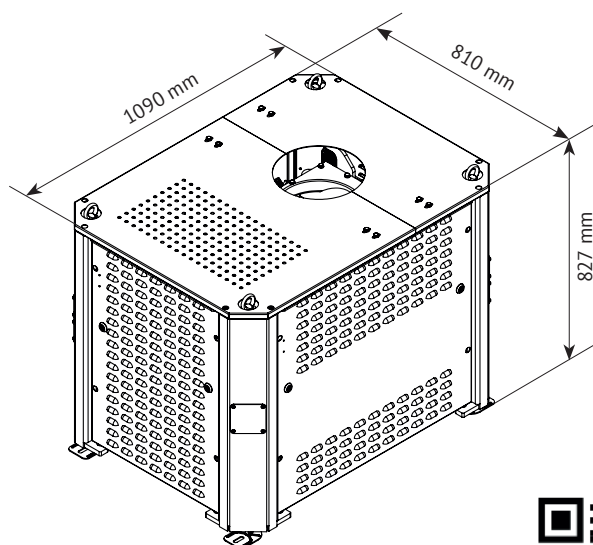

MAKOBA GmbH & Co.KG  
Lochfeldstr. 28  
D-76437 Rastatt

Tel +49 7841 67197-0  
vertrieb@makoba.de

