

◇ MAKOBA
MULTICRACKER®

MC300

Der Allrounder

- ◇ Energieverbrauch ca. 1 kWh/Tonne
- ◇ Bis zu 80% Energieeinsparung
- ◇ geringer Feinanteil

Vorteile:

- ◇ schonende, effiziente Verarbeitung wertvoller Rohstoffe
- ◇ homogenes Mahlwerk
- ◇ keine Erwärmung des Materials
- ◇ kompakte Bauweise, kleine Stellfläche
- ◇ SPS-fähige Integration

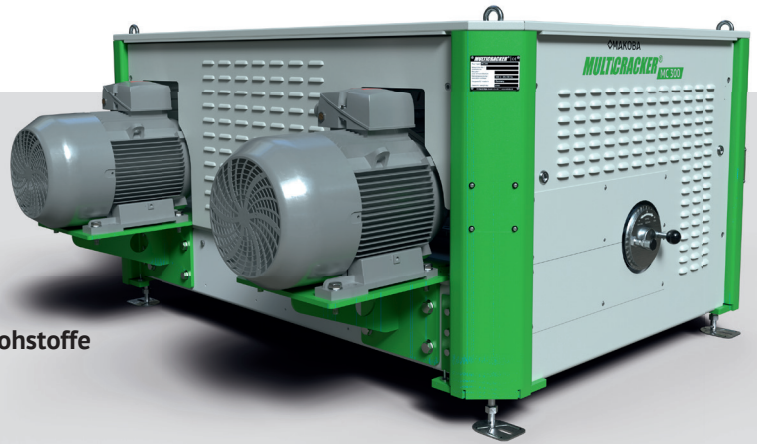

STANDARD-AUSSTATTUNG

Manuelle, stufenlose Verstellung des Mahlspalts
Schnellwechsel der Crackereinheit/Mahlwerk
Gekapselte Crackereinheit/Mahlwerk
Fremdkörperschutz durch Federtechnik
Inkl. einer Crackereinheit/Mahlwerk
Scheibenprofil nach Wahl
EG-konform, ATEX zertifiziert (Zone 22)

IDEALE ANWENDUNGSGEBIETE

Getreide
Hülsenfrüchte/Nüsse
Saaten
Öl-Extraktionsschrot
Kräuter/Tees
Arzneien
Chemikalien

...und vieles mehr

TECHNISCHE DATEN

Maße Einlass: 462 x 242 mm
Maße Auslass: 462 x 150 mm
Abmaße: (siehe Zeichnung)
Antriebsleistung: 2x 15 kW
Gewicht: 1300 kg

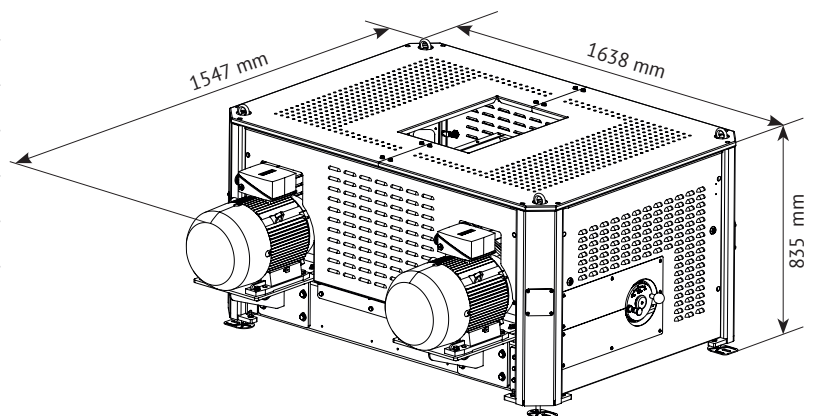

MAKOBA GmbH & Co.KG
Lochfeldstr. 28
D-76437 Rastatt

Tel +49 7841 67197-0
vertrieb@makoba.de

